













SEAMASTER

AQUA TERRA 150M OMEGA CO-AXIAL DAY-DATE 41,5 MM

Acciaio su Cinturino di pelle

Calibro
8602

231.13.42.22.01.001

-  Co-Axial escapement
-  Si14 silicon balance spring
-  Automatic
-  Chronometer
-  Day-Date
-  Sapphire crystal
-  Anti-reflective treatment on both sides
-  Sapphire crystal case back
-  Screw-in crown
-  Water-Resistant to a relative pressure of 15 bar (150 metres/500 feet)



FUNZIONI OROLOGIO

La corona può assumere 3 posizioni:

1. Posizione normale (al polso): premuta contro la cassa, la corona garantisce l'impermeabilità dell'orologio.

Carica occasionale: se l'orologio non è stato portato per un periodo di tempo pari o superiore a 55 ore, caricarlo con la corona in posizione 1.

2. Cambio della data: estrarre la corona in posizione 2. Ruotare la corona in avanti per modificare la data, o all'indietro per modificare il giorno. Riportare la corona in posizione 1.

Attenzione: non uscire dalla modalità correzione fintanto che la data e il giorno non sono al centro delle finestrelle.

3. Regolazione dell'ora: ore - minuti - secondi. Estrarre la corona in posizione 3. La lancetta dei secondi si ferma. Ruotare la corona in avanti o all'indietro. Al segnale orario, sincronizzare la lancetta dei secondi riportando la corona in posizione 1.

Attenzione: nel cambio indietro del giorno e della data in modalità regolazione è necessario ritornare fino alle ore 14:00 per garantire il passaggio del giorno e della data.

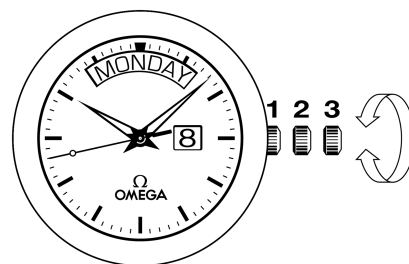

CHIUSURE PIEGHEVOLI

Apertura (fig. 1): per aprire il fermaglio basta premere i due bottoni automatici posti ai due lati della fibbia OMEGA e tirare verso l'alto.



fig.1

Chiusura (fig. 2): allacciare al polso l'orologio OMEGA e richiudere la fibbia premendo con il pollice. Attenzione a premere bene fin quando si sente un "clac" (fig. 2).



fig.2

Per regolare la lunghezza del cinturino (fig. 3): liberare il segmento lungo dalle due guide (A) e dal perno (B). Spostare il cinturino nella direzione voluta e reinserire il perno e le due guide. Provare al polso l'orologio e, se necessario, ripetere l'operazione.

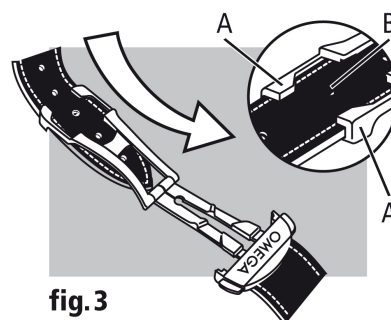

fig.3