



SPEEDMASTER

MOONWATCH ANNIVERSARY LIMITED SERIES

Acero con Acero

Calibre
3201

311.33.42.50.01.001

- Escape Co-Axial
- Manual
- Cronómetro
- Taquímetro
- Cristal de zafiro
- Antirreflejo
- Edición limitada
- Garantía internacional de 3 años
- Hermético hasta 10 bares (100 metros / 330 pies)



FUNCIONES DEL RELOJ

La corona tiene 2 posiciones:

1. Posición normal, de uso: la corona ajustada contra la caja garantiza su hermetismo.

Recarga: gire la corona en sentido dextrógiro, hasta el tope (NO LA FUERCE).

Importante: evite recargar el reloj mientras no sea necesario. Cuando un reloj se lleva a diario, solo se necesita rearmarlo una vez al día para garantizar su funcionamiento.

2. Puesta en hora: horas-minutos-segundos. Tire de la corona hasta la posición 2. Gírela en uno u otro sentido. Para sincronizar los segundos, pulse la corona hasta la posición 1 en el instante coincidente con la referencia horaria.

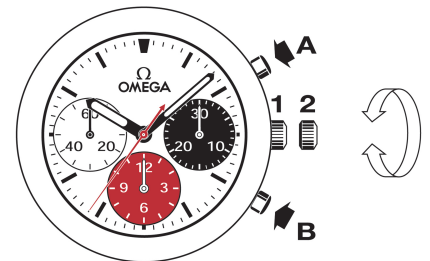

FUNCIONES DE CRONÓGRAFO

• **Pulsador A:** inicio-parada, inicio-parada, etc.
Hasta 12 horas de cronometraje a 1/8 de segundo.

• **Pulsador B:** vuelta a cero (tras parada).

Importante: la puesta a cero de las subesferas solo debe efectuarse con el cronógrafo detenido. Nunca presione simultáneamente los dos pulsadores de cronógrafo (A y B).

ESCALAS TAQUIMÉTRICAS

La información deseada se obtiene mediante el segundero central de cronógrafo y la escala correspondiente, que abarca un máximo de 60 segundos.

Ejemplo: determinar la velocidad de un automóvil.

Cronometre el tiempo que el automóvil necesita para recorrer 1 kilómetro. Lea sobre la escala taquimétrica la velocidad media indicada por el segundero central. En este caso, el automóvil rueda a 120 km/h.

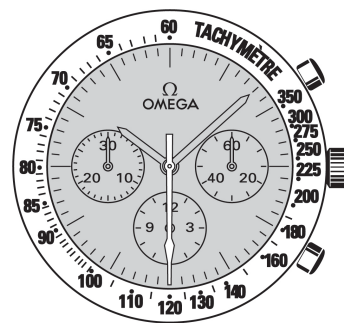

CIERRES DESPLEGABLES

Apertura (fig. 1): para abrir este cierre OMEGA, basta con apretar los 2 pulsadores situados a ambos lados y tirar hacia arriba.

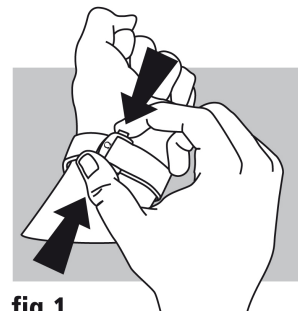

fig. 1

Cierre (fig. 2): póngase el reloj en la muñeca y oprima con el pulgar el cierre contra la pulsera, hasta que oiga un clic (fig. 2).

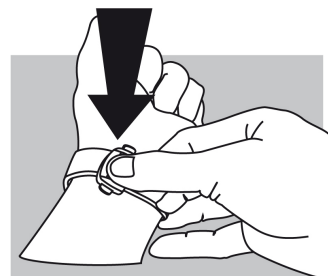

fig. 2

Ajuste de la longitud (fig. 3): libere de las dos guías (A) y del botón (B) la parte más larga. Ajuste la pulsera en el sentido deseado y vuelva a colocarla en el botón y las guías. Pruébese el reloj y reajuste si es necesario.

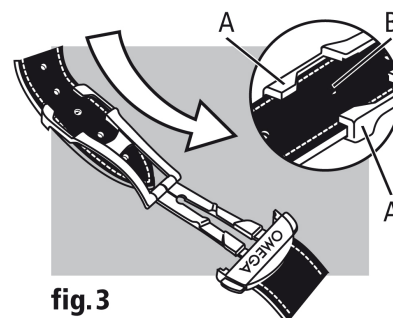

fig. 3