













## MODELOS ESPECIAIS

COLEÇÃO OLYMPIC

Ouro branco em Pulseira de pele

Calibre  
**3888**

**321.58.44.52.55.001**

-  Escalpe Co-Axial
-  Automático
-  Cronómetro
-  Vidro de safira
-  Duplo tratamento anti-reflexo
-  Ouro 750‰ (18K)
-  Relógio com diamante(s)
-  Edição numerada
-  3 anos - Garantia Internacional
-  Estanque até à sobrepressão de 10 bars (100 metros/330 pés)



## FUNÇÕES DO RELÓGIO

A coroa tem 3 posições:

**1. Posição normal de uso:** quando junto à caixa, a coroa garante a resistência do relógio à água.

**Dar corda ocasionalmente:** se o relógio não tiver sido usado durante 52 horas ou mais, dar corda com a coroa na posição 1.

**2. Correção do dia:** puxar a coroa até à posição 2, rodar a coroa para trás e voltar a colocá-la na posição 1.

Observação: neste modo rápido, a modificação do dia é feita em dois tempos. É necessário verificar se o ponteiro ou o disco dos dias fica centrado no final da correção.

As correções da data e do dia são desaconselhadas entre as 22:00 e as 02:00. Durante esse intervalo de tempo e em determinadas condições, essas funções de correção podem ser inibidas por um elemento de segurança.

**3. Acertar a hora:** horas - minutos - segundos. Puxar a coroa para a posição 3. O ponteiro dos segundos pára. Rodar a coroa para a frente ou para trás. Sincronizar os segundos voltando a colocar a coroa na posição 1 coincidindo com o sinal horário.

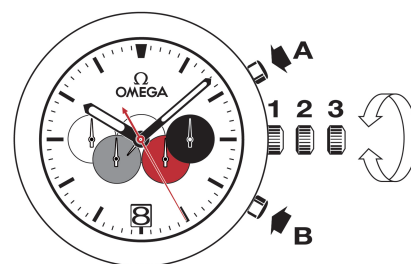

## FUNÇÕES DO CRONÓGRAFO

• **Botão A:** start – stop, start – stop, etc.  
Cronometragem de 1/8 de segundo até 7 dias.

• **Botão de pressão B:** reinicialização (após uma paragem).

*Observação: a função de reinicialização só deve ser efectuada após a paragem do cronógrafo.*

## FECHOS DE BÁSCULA

**Abertura (fig. 1):** para abrir o fecho, premir os dois fixadores situados em cada lado da fivela OMEGA e puxar para cima.

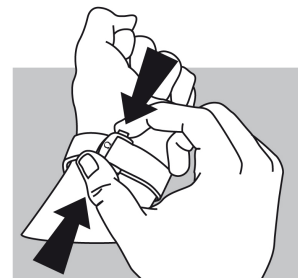

fig.1

**Fecho (fig. 2):** enfie o relógio no pulso e feche o fecho premindo-o com o polegar até ouvir um clique (fig. 2).

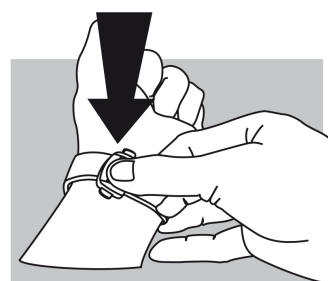

fig.2

**Ajuste do comprimento (fig. 3):** solte a junção longa de duas guias (A) e o pino (B). Desloque a bracelete no sentido desejado e introduza novamente o pino e as duas guias. Experimente o relógio e efectue um novo ajuste se necessário.

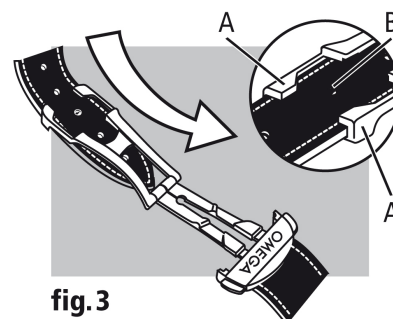

fig.3