







SPEEDMASTER

MOONWATCH PROFESSIONAL 42 MM

Acier sur bracelet cuir

Calibre
1861

3870.50.31

-  Manuel
-  Tachymètre
-  2 ans de garantie internationale
-  Étanche jusqu'à une surpression de 5 bars (50 mètres / 167 pieds)



FONCTIONS MONTRE

La couronne a 2 positions :

1. Position normale, au porter : la couronne repoussée contre le boîtier garantit l'étanchéité.

Remontage : tourner la couronne en avant jusqu'à l'arrêt (NE PAS FORCER).

Remarque : éviter de remonter la montre inutilement. Pour une montre portée, un seul remontage quotidien garantit son bon fonctionnement.

2. Mise à l'heure : heures – minutes – secondes. Tirer la couronne en position 2. Tourner la couronne en avant ou en arrière. Synchroniser la seconde en poussant la couronne en position 1 au top horaire.

Remarque : le calibre n'a pas de mécanisme « stop seconde », il faut pour les synchroniser tourner légèrement la couronne en arrière et maintenir la tension, arrêtant ainsi l'aiguille des secondes. Il suffit ensuite de relâcher la tension lorsque l'affichage correspond au signal horaire et de repousser la couronne en position 1.

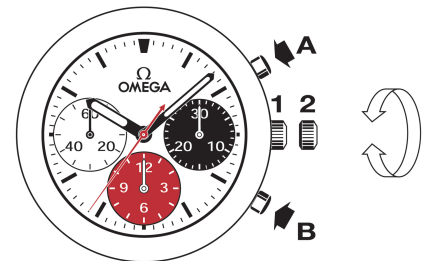

FONCTIONS CHRONOGRAPHE

• **Poussoir A :** start – stop, start – stop, etc.
Chronométrage au 1/6 de seconde jusqu'à 12 heures.

Poussoir B : mise à zéro (après un stop)

ÉCHELLE TACHYMÉTRIQUE

La lecture de l'information souhaitée se fait entre la trotteuse du chronographe et l'échelle correspondante, sur une durée de 60 secondes au maximum.

Exemple : déterminer la vitesse de déplacement d'une automobile.

Chronométrer le temps nécessaire à l'automobile pour parcourir une distance de 1 kilomètre. Lire sur l'échelle tachymétrique la vitesse indiquée par la trotteuse. Dans notre cas, l'automobile roule à 120 km/h.

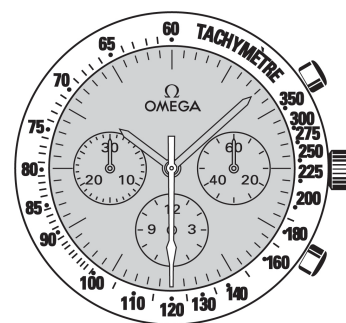

BOUCLES DÉPLOYANTES

Ouverture (fig. 1) : pour ouvrir votre fermoir, il suffit d'appuyer sur les 2 poussoirs situés de part et d'autre de la boucle OMEGA et de tirer vers le haut.



fig.1

Fermeture (fig. 2) : passez votre montre au poignet et refermez le fermoir en appuyant avec le pouce. Attention de bien appuyer jusqu'à ce que vous entendiez un déclic. (fig. 2).

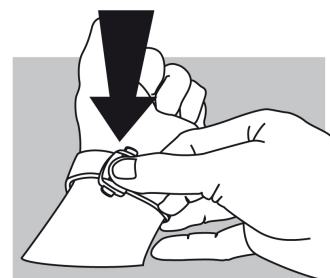

fig.2

Ajustement de la longueur (fig. 3) : libérer le long brin des deux guidages (A) et de l'ergot (B). Déplacer le bracelet dans le sens souhaité et réengager l'ergot et les deux guidages. Essayer la montre et recommencer si nécessaire.

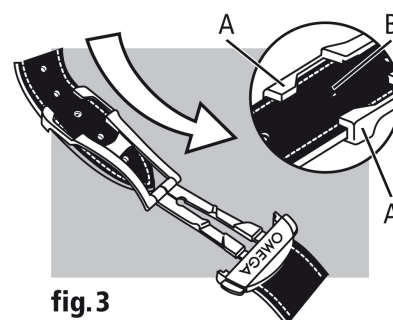

fig.3