









SPEEDMASTER

MOONWATCH PROFESSIONAL CHRONOGRAPH 42 MM

Stahl mit Lederarmband

Kaliber
1866

3876.50.31

-  Manual
-  Moonphase
-  Tachymeter
-  Sapphire crystal
-  Anti-reflective treatment
-  Sapphire crystal case back
-  Water-Resistant to a relative pressure of 5 bar (50 metres/167 feet)



UHRFUNKTIONEN

Die Krone hat 2 Positionen:

1. Normalposition (beim Tragen): Die gegen das Gehäuse gedrückte Krone garantiert die Wasserdichtigkeit.

Aufziehen: Krone nur bis zum Anschlag vorwärts drehen (NICHT ÜBERDREHEN, KEINE KRAFT AUFWENDEN).

Hinweis: Die Uhr sollte nicht zu oft aufgezogen werden. Wenn sie getragen wird, ist ein Handaufzug pro Tag ausreichend.

2. Einstellung der Zeit: Stunden – Minuten – Sekunden. Krone in Position 2 ziehen. Krone vorwärts oder rückwärts drehen. Um die Sekunde zu synchronisieren, die Krone beim Signal wieder in Position 1 drücken.

Hinweis: Bei dem Kaliber stoppt die Sekunde bei der Zeiteinstellung nicht automatisch. Um sie zu synchronisieren, muss die Krone daher leicht rückwärts gedreht und unter Spannung gehalten werden. So wird der Sekundenzeiger angehalten. Einfach beim Signal die Spannung loslassen und die Krone wieder in Position 1 drücken.

Zeitmessung bis zu 12 Stunden auf die Sechstelsekunde genau.

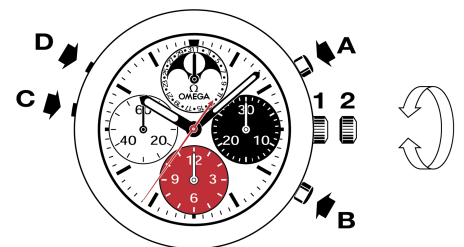

EINSTELLUNG DES DATUMS UND DER MONDPHASE

Einstellung des Datums (Anzeige bei 12 Uhr): Korrektordrucker (C) betätigen.

Einstellung der Mondphase: Korrektordrucker (D) betätigen bis Vollmond angezeigt wird. Anschließend den Korrektordrucker (D) so oft betätigen wie Tage seit dem letzten Vollmond vergangen sind (zu ermitteln mit Hilfe eines Kalenders).

Wenn die Uhr läuft, werden das Datum und die Mondphase automatisch korrekt angezeigt.

Wichtig: Vermeiden Sie, die Korrektordrucker (C) und (D) (Datum und Mondphase) zwischen 7 Uhr und 12 Uhr sowie 19 Uhr und 24 Uhr zu betätigen.

Stellen Sie das Datum nicht durch Bewegen des Stundenzeigers über Mitternacht hinaus ein, da auf diese Weise Datum und Mondphase nicht mehr synchron wären.

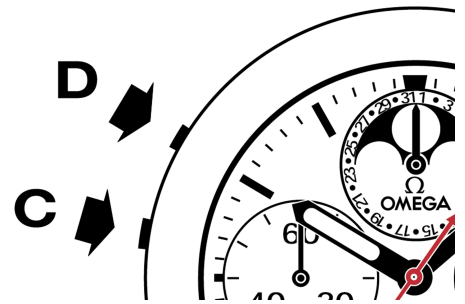

TACHYMETERSKALEN

Die gewünschten Informationen werden anhand des Chronographenzeigers auf der entsprechenden Skala über eine Dauer von maximal 60 Sekunden abgelesen.

Beispiel: Messung der Geschwindigkeit eines Fahrzeugs.

Messen Sie die Zeit, in der das Fahrzeug 1 Kilometer zurücklegt. Die Geschwindigkeit kann nun über den Chronographenzeiger auf der Tachymeterskala abgelesen werden. In diesem Beispiel beträgt sie 120 km/h.

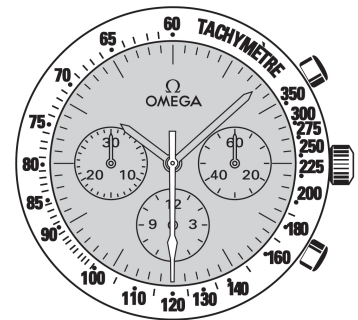

FALTSCHLIEßEN

Öffnen (fig. 1): Zum Öffnen der Schließe betätigen Sie die beiden Drücker an den Seiten der Schließe und ziehen Sie diese nach oben.

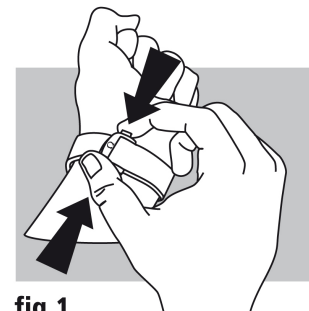

fig. 1

Schließen (fig. 2): Legen Sie die Uhr an und drücken Sie mit dem Daumen auf die Schließe, bis Sie ein Klickgeräusch hören.

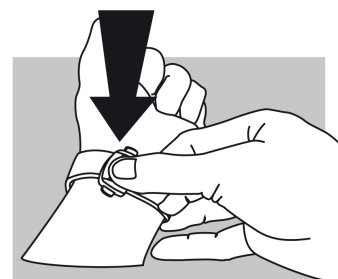

fig. 2

Länge anpassen (fig. 3): Lösen Sie das längere Ende aus den beiden Führungen (A) und dem Dorn (B). Ziehen oder schieben Sie das Armband in die gewünschte Richtung und fixieren Sie es wieder mithilfe des Dorns und der beiden Führungen. Prüfen Sie den Sitz der Uhr und wiederholen Sie gegebenenfalls die oben beschriebenen Schritte.

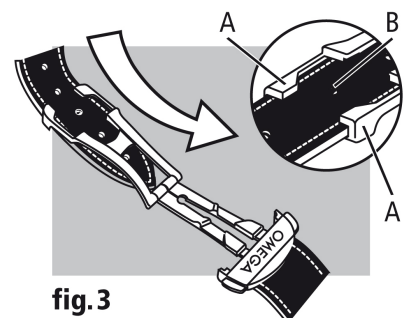

fig. 3