













SPEEDMASTER

BROAD ARROW CO-AXIAL GMT CHRONOGRAPH 44,25 MM

Acciaio su Cinturino di pelle

Calibro
3603

3881.50.37

-  Scappamento Co-Axial
-  Automatico
-  Cronometro
-  Funzione fuso orario
-  Secondo fuso orario
-  Tachimetro
-  Vetro zaffiro
-  Trattamento antiriflesso
-  Fondello in vetro zaffiro
-  Garanzia Internazionale di 3 anni
-  Impermeabile fino a una pressione di 10 bar (100 metri/330 feet)



FUNZIONI OROLOGIO

La corona può assumere 3 posizioni:

1. Posizione normale (al polso): premuta contro la cassa, la corona garantisce l'impermeabilità dell'orologio.

Carica occasionale: se l'orologio non è stato portato per un periodo di tempo pari o superiore a 55 ore, caricarlo con la corona in posizione 1.

2. Fuso orario e cambio della data: estrarre la corona portandola in posizione 2, poi ruotarla in avanti o all'indietro. La lancetta delle ore scatta di un'ora avanti o indietro. Il cambio della data può essere effettuato spostando la lancetta delle ore in avanti o all'indietro passando la mezzanotte. Riportare la corona in posizione 1.

Sincronizzazione della lancetta delle ore e della lancetta "24 ore"

Estrarre la corona portandola in posizione 2 e ruotarla per far sì che la lancetta delle ore coincida con l'ora indicata dalla lancetta "24 ore" sulla scala 24 ore inserita al centro del quadrante. Attenzione a collocarsi nella parte esatta della giornata!

Dopo aver sincronizzato la lancetta delle ore e la lancetta "24 ore" occorre regolare l'orologio sull'ora locale. Riportare la corona in posizione 1.

3. Regolazione dell'ora: ore - minuti - secondi. Estrarre la corona in posizione 3. La lancetta dei secondi si ferma. Ruotare la corona in avanti o all'indietro. Al segnale orario, sincronizzare la lancetta dei secondi riportando la corona in posizione 1.

SECONDO FUSO ORARIO

La lancetta "24 ore" a punta triangolare permette di leggere rapidamente l'ora della propria località di residenza sulla scala 24 ore.

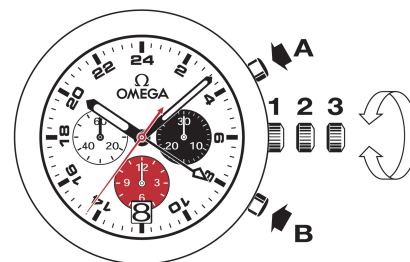

FUNZIONI CRONOGRAFO

• **Pulsante A:** start - stop, start - stop, ecc.
Cronometraggio a 1/8 di secondo fino a 12 ore.

• **Pulsante B:** azzeramento (dopo uno stop).

Nota: la funzione di riavvio/azzeramento deve essere effettuata soltanto dopo l'arresto del cronografo. In nessun caso bisogna premere contemporaneamente i 2 pulsanti (A e B) del cronografo.

SCALE TACHIMETRICHE

L'informazione desiderata viene visualizzata tra la lancetta dei secondi centrale del cronografo e la scala corrispondente, per una durata massima di 60 secondi.

Esempio: calcolare la velocità di un'automobile.

Cronometrare il tempo che occorre all'automobile per percorrere la distanza di 1 chilometro. Leggere sulla scala tachimetrica la velocità indicata dalla lancetta dei secondi centrale. Nel nostro caso, l'automobile viaggia a 120 km/h.

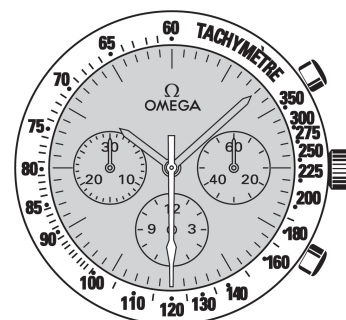

CHIUSURE PIEGHEVOLI

Apertura (fig. 1): per aprire il fermaglio basta premere i due bottoni automatici posti ai due lati della fibbia OMEGA e tirare verso l'alto.

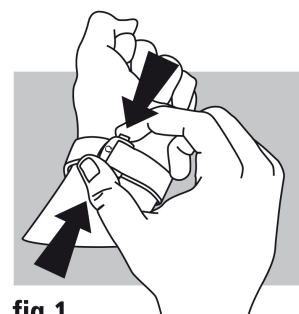

fig. 1

Chiusura (fig. 2): allacciare al polso l'orologio OMEGA e richiudere la fibbia premendo con il pollice. Attenzione a premere bene fin quando si sente un "clic" (fig. 2).

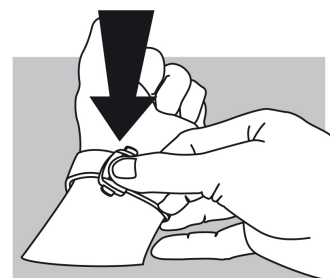

fig. 2

Per regolare la lunghezza del cinturino (fig. 3): liberare il segmento lungo dalle due guide (A) e dal perno (B). Spostare il cinturino nella direzione voluta e reinserire il perno e le due guide. Provare al polso l'orologio e, se necessario, ripetere l'operazione.

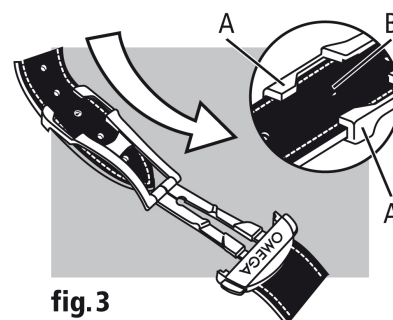

fig. 3