



DE VILLE

CHRONOSCOPE CO-AXIAL 4-COUNTERS CHRONOGRAPH 41 MM

Stahl mit Lederarmband

Kaliber
3890

422.13.41.52.06.001

- Co-Axial Hemmung
- Automatik
- Chronometer
- Saphirglas
- Beidseitig anti-reflektierend
- 3 Jahre Internationale Garantie
- Wasserdicht bis zu einem Überdruck von 10 Bar (100 Meter / 330 Fuß)



UHRFUNKTIONEN

Die Krone hat 3 Positionen:

1. Normalposition (beim Tragen): Die gegen das Gehäuse gedrückte Krone garantiert die Wasserdichtigkeit.

Gelegentliches Aufziehen: Sollte die Uhr seit 52 Stunden oder länger nicht getragen worden sein, lässt sich die Uhr durch Drehen der Krone in Position 1 aufziehen.

2. Einstellung des Wochentags: Krone in Position 2 ziehen und rückwärts drehen. Anschließend wieder in Position 1 drücken.

Hinweis: Im Schnellverstellungsmodus erfolgt die Datumseinstellung in zwei Schritten. Nach der Einstellung muss überprüft werden, ob die Scheibe zur Wochentagsanzeige zentriert ist. Die Datums- und Wochentagskorrektur sollte nicht zwischen 22 Uhr und 2 Uhr vorgenommen werden. In dieser Zeit verhindert ein Sicherheitselement unter Umständen die Ausführung dieser Korrekturen.

3. Einstellung der Zeit: Stunden - Minuten - Sekunden. Krone in Position 3 ziehen. Der Sekundenzeiger bleibt stehen. Krone vorwärts oder rückwärts drehen. Um die Sekunde zu synchronisieren, die Krone beim Signal wieder in Position 1 drücken.

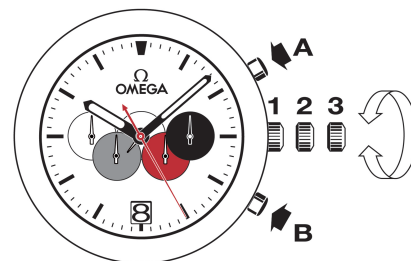

CHRONOGRAPHENFUNKTIONEN

• **Drücker A:** Start - Stopp, Start - Stopp usw. Zeitmessung bis zu 7 Tage auf die Achtelsekunde genau.

• **Drücker B:** Rückstellung auf null (nach einem Stopp).

Hinweis: Die Rückstellung der Hilfszifferblätter auf null darf erst nach dem Anhalten des Chronographen erfolgen.

FALTSCHLIEßEN

Öffnen (fig. 1): Zum Öffnen der Schließe betätigen Sie die beiden Drücker an den Seiten der Schließe und ziehen Sie diese nach oben.

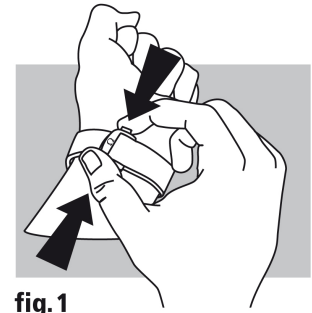

fig. 1

Schließen (fig. 2): Legen Sie die Uhr an und drücken Sie mit dem Daumen auf die Schließe, bis Sie ein Klickgeräusch hören.

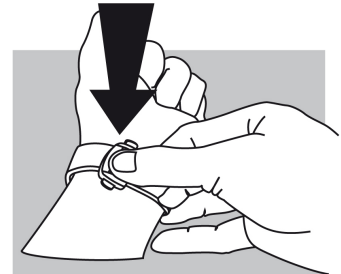

fig. 2

Länge anpassen (fig. 3): Lösen Sie das längere Ende aus den beiden Führungen (A) und dem Dorn (B). Ziehen oder schieben Sie das Armband in die gewünschte Richtung und fixieren Sie es wieder mithilfe des Dorns und der beiden Führungen. Prüfen Sie den Sitz der Uhr und wiederholen Sie gegebenenfalls die oben beschriebenen Schritte.

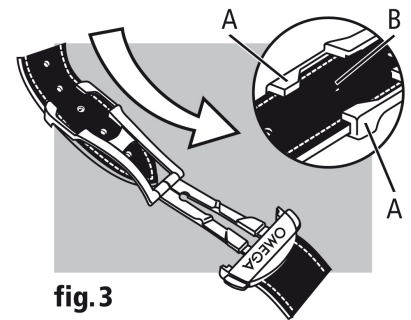

fig. 3