



## DE VILLE

DE VILLE OMEGA CO-AXIAL ANNUAL CALENDAR 41 MM

Acero con Pulsera de piel

Calibre  
**8601**

**431.13.41.22.01.001**

- Co-Axial escapement
- Si14 silicon balance spring
- Automatic
- Chronometer
- Annual calendar
- Sapphire crystal
- Anti-reflective treatment on both sides
- Sapphire crystal case back
- Water-Resistant to a relative pressure of 10 bar (100 metres/330 feet)



## FUNCIONES DEL RELOJ

La corona tiene 3 posiciones:

**1. Posición normal, de uso:** la corona ajustada contra la caja garantiza su hermetismo.

**Armado ocasional:** si el reloj no ha sido utilizado durante 55 horas o más, recárguelo manualmente, con la corona en la posición 1.

**2. Calendario anual:** tire de la corona hasta la posición 2. Gírela en sentido dextrógiro para cambiar la fecha y levógiro para cambiar el mes. Presione la corona hasta la posición 1.

*Importante: al día siguiente del 28 o el 29 de febrero (si se trata de un año bisiesto), es necesario ajustar la fecha uno o dos días (corona en posición 2). Idealmente, la fecha debe ajustarse tras ajustar la hora. Al corregir la fecha entre las 0 y las 10 horas, la fuerza necesaria para el primer salto es levemente superior a la de los siguientes.*

*Atención: No salga del modo de corrección hasta que la fecha y el mes estén centrados en la correspondiente abertura.*

**3. Puesta en hora:** horas-minutos-segundos. Tire de la corona hasta la posición 3. El segundero se detiene. Gire la corona en uno u otro sentido. Para sincronizar los segundos, pulse la corona hasta la posición 1, en el instante coincidente con la referencia horaria.

*Atención: al cambiar la fecha hacia atrás, en modo de puesta en hora, es necesario girar las agujas hacia atrás, hasta las 14 horas, para asegurar que la fecha cambia.*

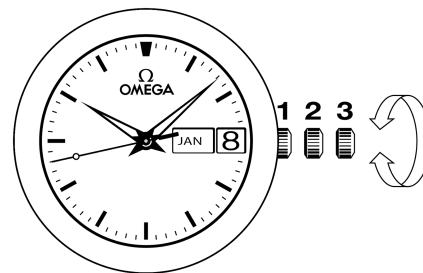

## CIERRES DESPLEGABLES

**Apertura (fig. 1):** para abrir este cierre OMEGA, basta con apretar los 2 pulsadores situados a ambos lados y tirar hacia arriba.



fig.1

**Cierre (fig. 2):** póngase el reloj en la muñeca y oprima con el pulgar el cierre contra la pulsera, hasta que oiga un clic (fig. 2).



fig.2

**Ajuste de la longitud (fig. 3):** libere de las dos guías (A) y del botón (B) la parte más larga. Ajuste la pulsera en el sentido deseado y vuelva a colocarla en el botón y las guías. Pruébese el reloj y reajuste si es necesario.

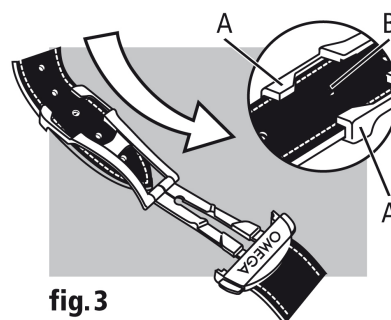

fig.3