



DE VILLE

CHRONOSCOPE CO-AXIAL RATTRAPANTE

Ouro rosa em Pulseira de pele

Calibre
3612

4648.60.37

- Escalpe Co-Axial
- Automático
- Cronómetro
- Fração de segundo
- Vidro de safira
- Duplo tratamento anti-reflexo
- Ouro 750‰ (18K)
- 3 anos - Garantia Internacional
- Estanque até à sobrepressão de 10 bars (100 metros/330 pés)



FUNÇÕES DO RELÓGIO

A coroa tem 3 posições:

1. Posição normal de uso: quando junto à caixa, a coroa garante a resistência do relógio à água.

Dar corda ocasionalmente: se o relógio não tiver sido usado durante 55 horas ou mais, dar corda com a coroa na posição 1.

2. Atenção: quando se corrige a data recuando em modo de acertar a hora, é necessário passar pelas 14 horas para garantir a passagem da data. Certifique-se de que o mês foi definido antes de acertar a hora.

Atenção: a correção é impossível entre as 21:00 e as 12:30.

3. Acertar a hora: horas - minutos - segundos. Puxar a coroa para a posição 3. O ponteiro dos segundos pára. Rodar a coroa para a frente ou para trás. Sincronizar os segundos voltando a colocar a coroa na posição 1 coincidindo com o sinal horário.

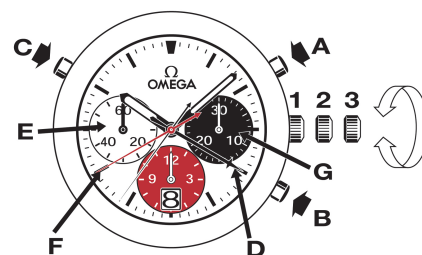

FUNÇÕES DO CRONÓGRAFO

• **Botão A:** start - stop, start - stop, etc.
Cronometragem de 1/8 de segundo até 12 horas.

• **Botão de pressão B:** reinicialização (após uma paragem).

Observação: a função de reinicialização só deve ser efectuada após a paragem do cronógrafo. Nunca se deve premir simultaneamente os dois botões (A e B) do cronógrafo.

FUNÇÕES DO CRONÓGRAFO COM PONTEIRO DE RECUPERAÇÃO

Graças à função de recuperação, é possível cronometrar tempos intermédios enquanto o cronógrafo estiver a funcionar.

1. Arrancar com a cronometragem premindo o botão (A) (start).
2. Para ler o tempo intermédio, premir o botão (C). O ponteiro de recuperação (D) para e indica o tempo intermédio, enquanto o cronógrafo continua a correr.

Atenção: o tempo intermédio deve ser lido imediatamente, porque os ponteiros das horas (G), dos minutos (E) e dos segundos (F) do cronógrafo continuam a medir o tempo decorrido.

3. Premir novamente o botão de pressão (C) para fazer com que o ponteiro de recuperação alcance o ponteiro dos segundos do cronógrafo (F).

4. Para ler outro tempo intermédio, proceder da forma indicada a partir do ponto 2 acima.

5. Premir o botão (A) para parar o cronógrafo.

6. Premir o botão (B) para voltar a zero.

Atenção: é importante fazer com que o ponteiro de recuperação (D) alcance o ponteiro de segundos do cronógrafo (F), da forma indicada no ponto 3 acima, antes da reinicialização do cronógrafo.

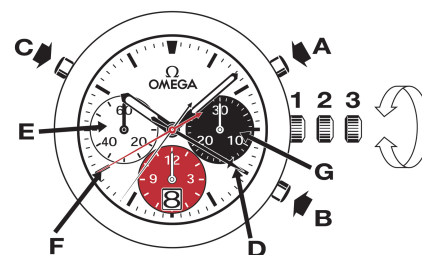

FECHOS DE BÁSCULA

Abertura (fig. 1): para abrir o fecho, premir os dois fixadores situados em cada lado da fivela OMEGA e puxar para cima.

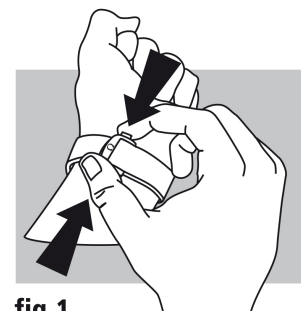

fig.1

Fecho (fig. 2): enfie o relógio no pulso e feche o fecho premindo-o com o polegar até ouvir um clique (fig. 2).

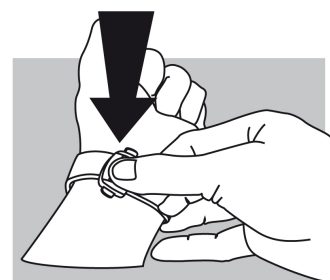

fig.2

Ajuste do comprimento (fig. 3): solte a junção longa de duas guias (A) e o pino (B). Desloque a bracelete no sentido desejado e introduza novamente o pino e as duas guias. Experimente o relógio e efectue um novo ajuste se necessário.

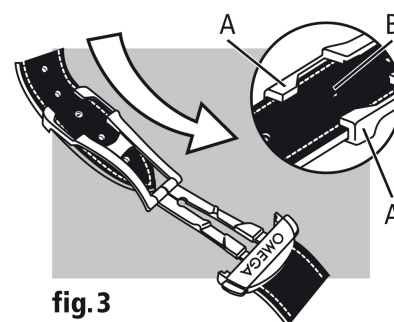

fig.3