



DE VILLE

CHRONOSCOPE CO-AXIAL RATTRAPANTE

Stahl mit Lederarmband

Kaliber
3612

4847.30.31

- Co-Axial Hemmung
- Automatik
- Chronometer
- Schleppzeiger
- Saphirglas
- Beidseitig anti-reflektierend
- 3 Jahre Internationale Garantie
- Wasserdicht bis zu einem Überdruck von 10 Bar (100 Meter / 330 Fuß)



UHRFUNKTIONEN

Die Krone hat 3 Positionen:

1. Normalposition (beim Tragen): Die gegen das Gehäuse gedrückte Krone garantiert die Wasserdichtigkeit.

Gelegentliches Aufziehen: Sollte die Uhr seit 55 Stunden oder länger nicht getragen worden sein, lässt sich die Uhr durch Drehen der Krone in Position 1 aufziehen.

2. Einstellung des Datums: Krone in Position 2 ziehen und rückwärts drehen, bis das gewünschte Datum erscheint. Krone wieder in Position 1 drücken.

Bitte beachten: Die Einstellung des Datums ist zwischen 21 Uhr und 0.30 Uhr nicht möglich.

3. Einstellung der Zeit: Stunden - Minuten - Sekunden. Krone in Position 3 ziehen. Der Sekundenzeiger bleibt stehen. Krone vorwärts oder rückwärts drehen. Um die Sekunde zu synchronisieren, die Krone beim Signal wieder in Position 1 drücken.

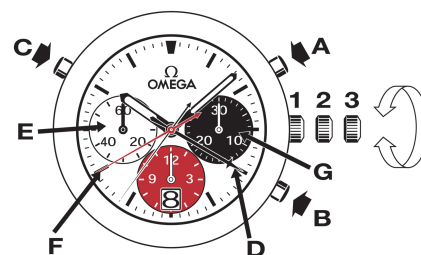

CHRONOGRAPHENFUNKTIONEN

• **Drücker A:** Start - Stopp, Start - Stopp usw. Zeitmessung bis zu 12 Stunden auf die Achtelsekunde genau.

• **Drücker B:** Rückstellung auf null (nach einem Stopp).

Hinweis: Die Rückstellung auf null darf erst nach dem Anhalten des Chronographen erfolgen. Die beiden Drücker (A und B) dürfen keinesfalls gleichzeitig betätigt werden.

CHRONOGRAPHENFUNKTIONEN MIT SCHLEPPZEIGER

Mit dem Schleppzeigermechanismus kann man Zwischenzeiten ermitteln, während der Chronograph weiterläuft.

1. Chronograph durch Betätigen des Drückers (A) starten (Start).
2. Drücker (C) betätigen, um den Schleppzeiger (D) anzuhalten und eine Zwischenzeit abzulesen. Der Chronographenzeiger läuft weiter.

Bitte beachten: Das Ablesen der Zwischenzeit muss rasch erfolgen, weil unterdessen der Stundenzähler (G), der Minutenzähler (E) sowie der Sekundenzeiger (F) des Chronographen die verstrichene Zeit weitermessen.

3. Drücker (C) erneut betätigen, um den Schleppzeiger wieder mit dem Chronographenzeiger (F) zu synchronisieren.
4. Zur Ermittlung einer weiteren Zwischenzeit den Vorgang ab Punkt 2 wiederholen.
5. Drücker (A) betätigen, um den Chronographen anzuhalten (Stopp).
6. Drücker (B) für die Rückstellung auf null betätigen.

Bitte beachten: Vor der Rückstellung auf null muss der Schleppzeiger (D) unbedingt den Chronographenzeiger (F) eingeholt haben, wie in Punkt 3 beschrieben.

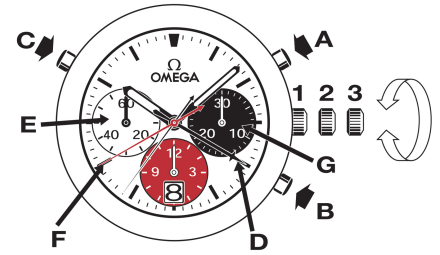

FALTSCHLIEßEN

Öffnen (fig. 1): Zum Öffnen der Schließe betätigen Sie die beiden Drücker an den Seiten der Schließe und ziehen Sie diese nach oben.

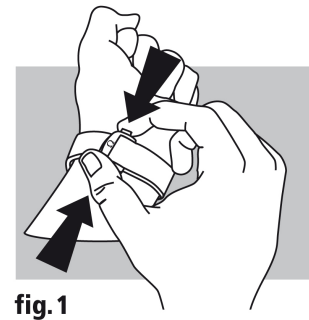

fig.1

Schließen (fig. 2): Legen Sie die Uhr an und drücken Sie mit dem Daumen auf die Schließe, bis Sie ein Klickgeräusch hören.

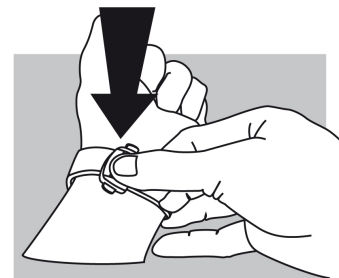

fig.2

Länge anpassen (fig. 3): Lösen Sie das längere Ende aus den beiden Führungen (A) und dem Dorn (B). Ziehen oder schieben Sie das Armband in die gewünschte Richtung und fixieren Sie es wieder mithilfe des Dorns und der beiden Führungen. Prüfen Sie den Sitz der Uhr und wiederholen Sie gegebenenfalls die oben beschriebenen Schritte.

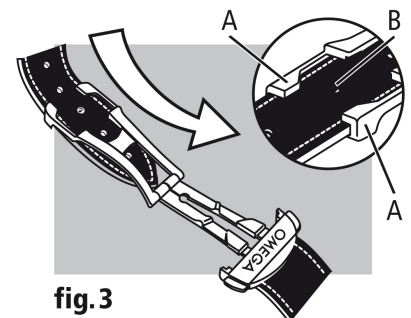

fig.3